

FREUND

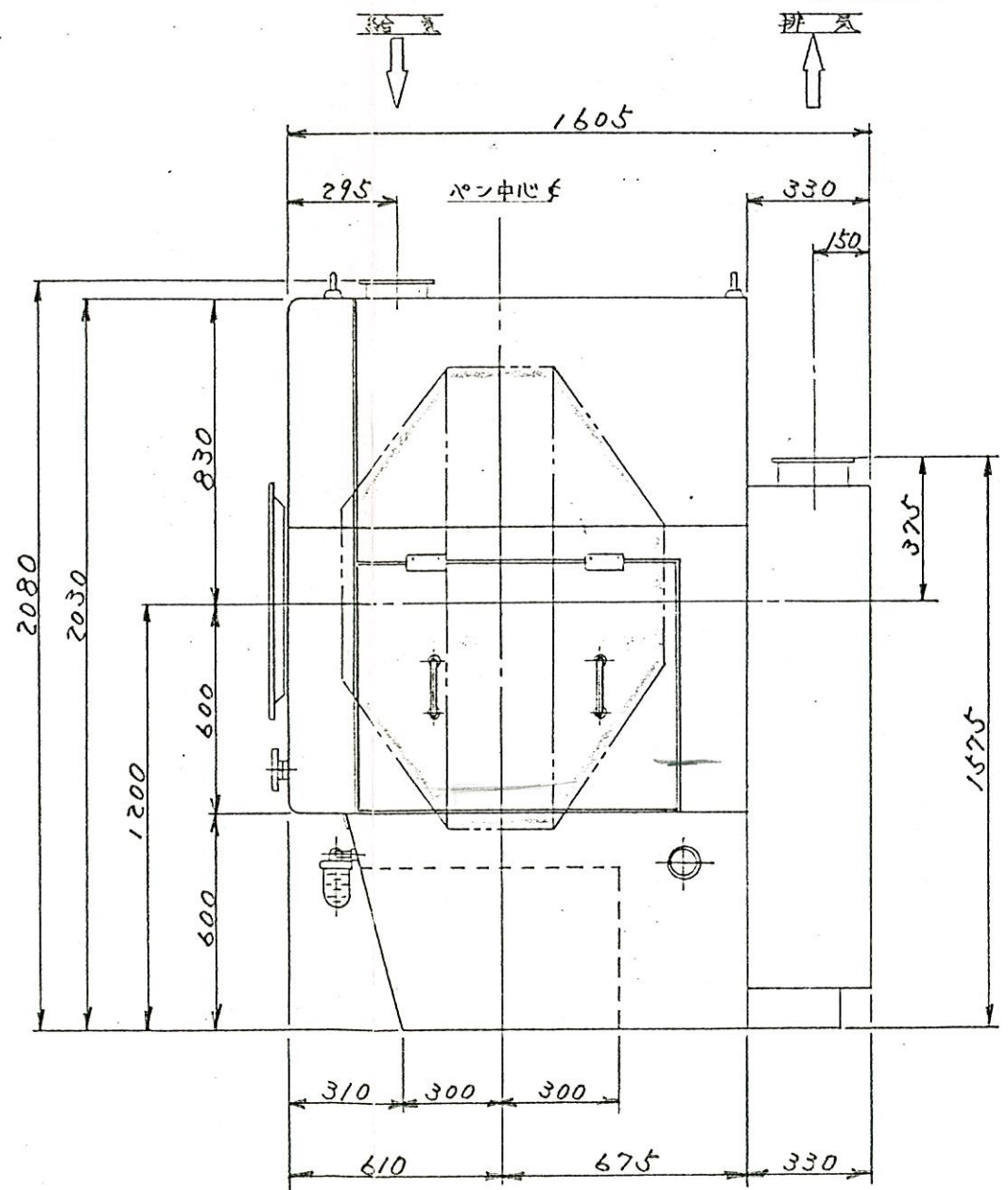
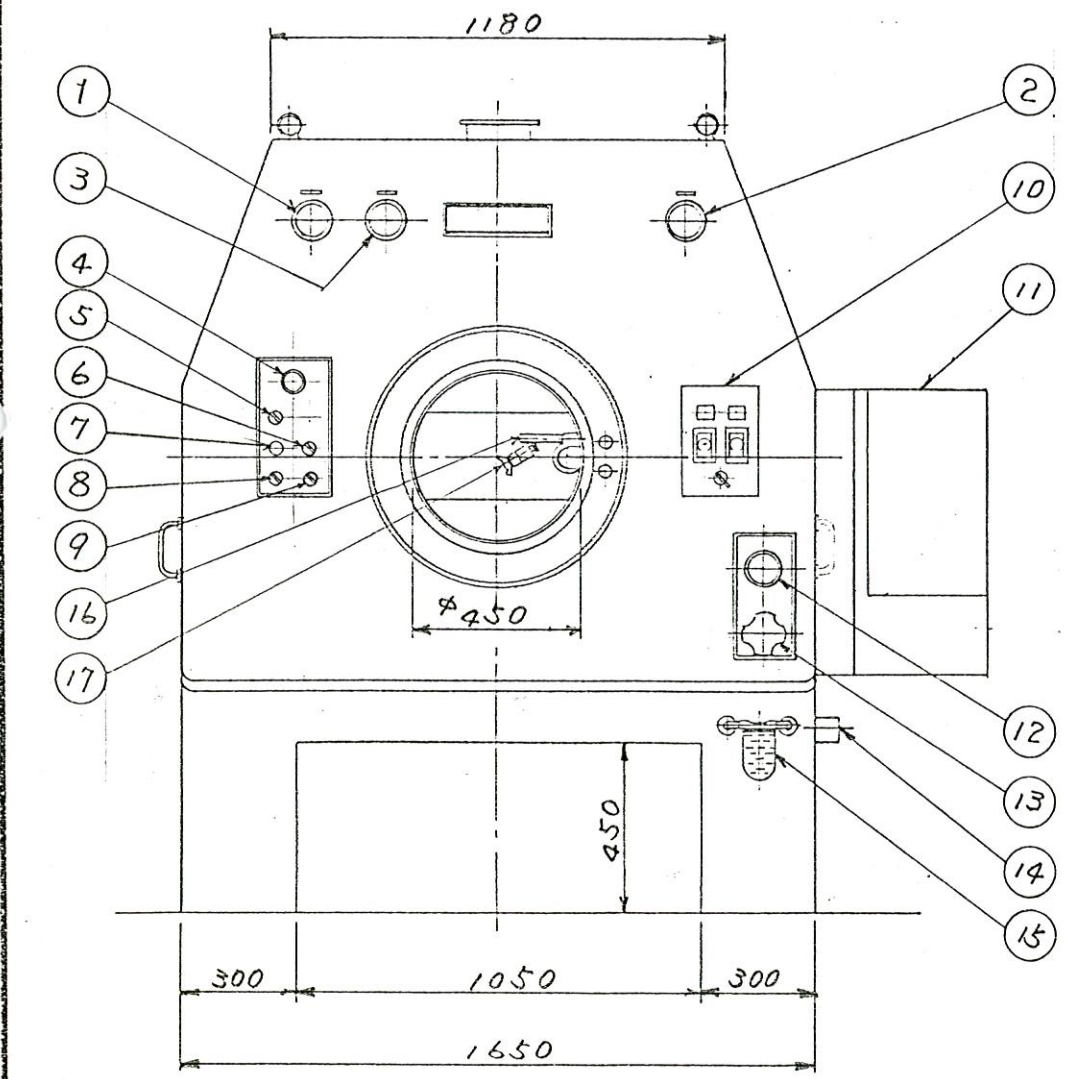
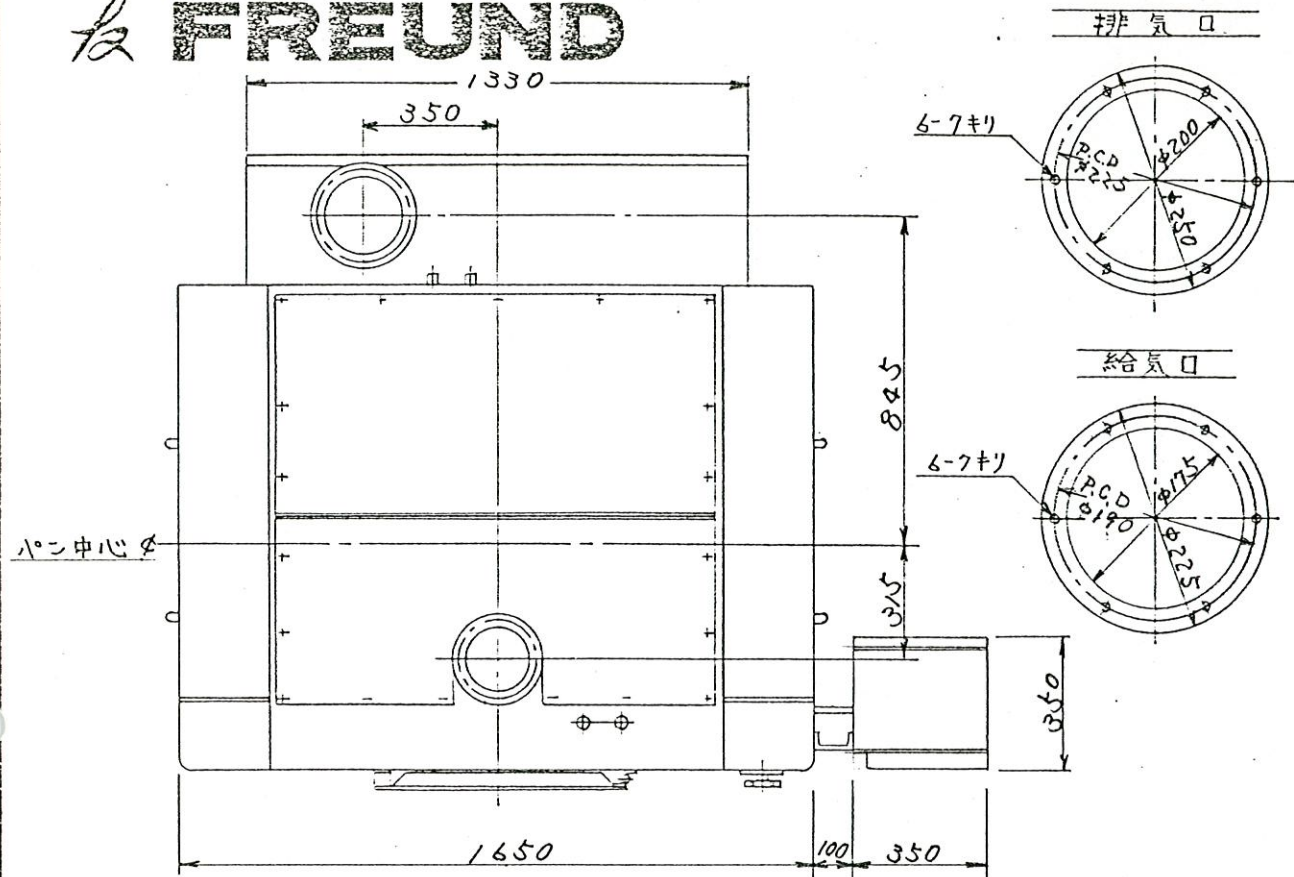

番号 NO.	品名 PART	数量 QUANT.	材質 MAT'L	摘要 REMARKS
1	温度計 (排気用)	1		0~100°C
2	温度計 (給気用)	1		0~100°C
3	静圧計 (排気用)	1		0~1000mmA _g
4	圧力計 (シリンダ用)	1		0~10kg/cm ²
5	ハイコター ON-OFFスイッチ	1		エア式
6	トラップドア 開閉スイッチ	1		エア式
7	トラップドア 開スイッチ	1		エア式
8	給気ガンホ 開閉スイッチ	1		エア式
9	排気ガンホ 開閉スイッチ	1		エア式
10	夜間乾燥用手元盤	1式		
11	手元操作盤	1式		
12	パン回転計	1		磁石式 0~25rpm
13	パン変速ハンドル	1		
14	排水口	1		1/2インチ
15	エアオイル	1		9-ピン油 #90
16	クランメル	1式		
17	自動スプルーガン	2		A7A型

仕様表

- 電動機出力 : 2.2kw
- 型式 : 全閉外扇室内
- パン回転数 : 4~16rpm
- パン容量 : 220ℓ/MAX
- 仕上り重量 : 140~160kg/B
- パンチングプレート寸法 : 2×10 (mm) 2X4 (mm)
- バツフル型式 : 対角攪拌方式
- 本体重量 : 1150kg
- 変速比 : 1:4
- 変速機使用オイル : キヤバ 2種 3種 (100~150)
- 塗装色 (マンセル値)

名称		NAME & TYPE	
自動コーキング装置 ハイコター			
型式: HCS-130 外形図			
フレインド工業株式会社			
FREUND INDUSTRIAL CO., LTD.			
図番 DWG. No.	4A13-5	承認 CHK.	APP. <i>M. Kaban</i>
年月日 DATE	24 JUNE 82	設計 DES.	
尺度 SCALE	NOT	製図 OWN.	
		写図 TRC.	<i>A. Kishida</i>

FREUND

番号 NO.	品名 PART	数量 QUANT.	材質 MAT'L	備考 REMARKS

A
B
C
D
E
F
G
H

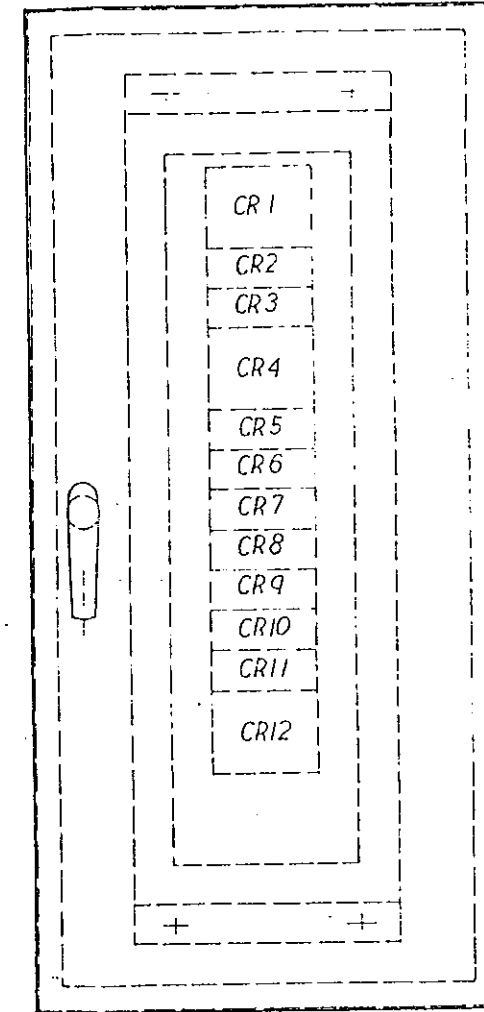
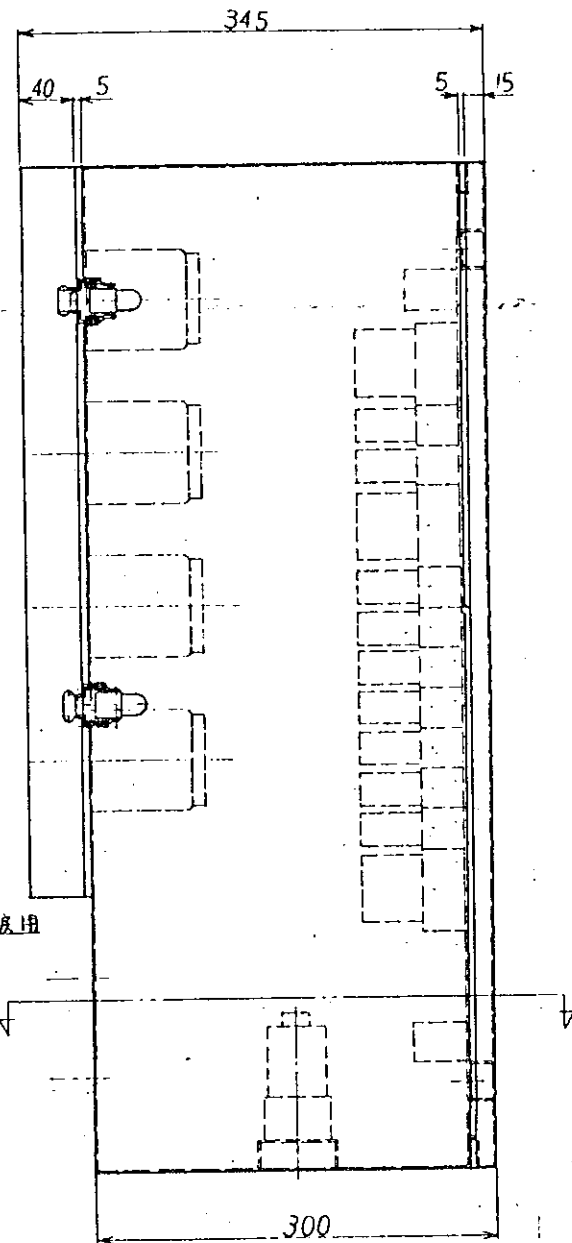
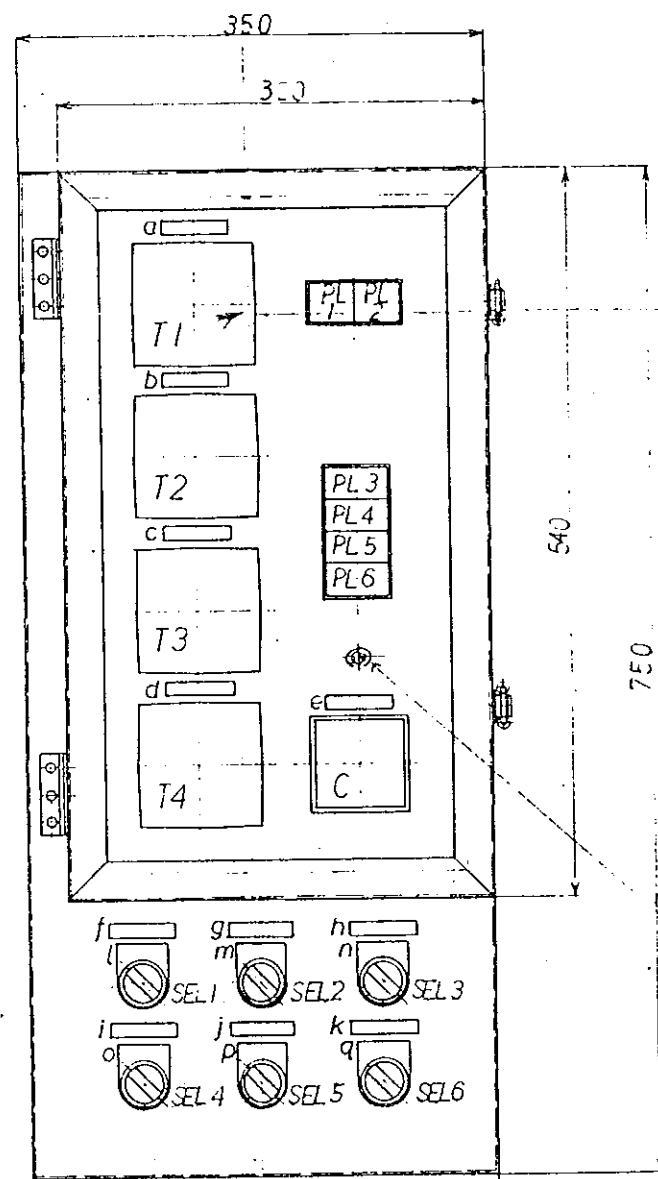
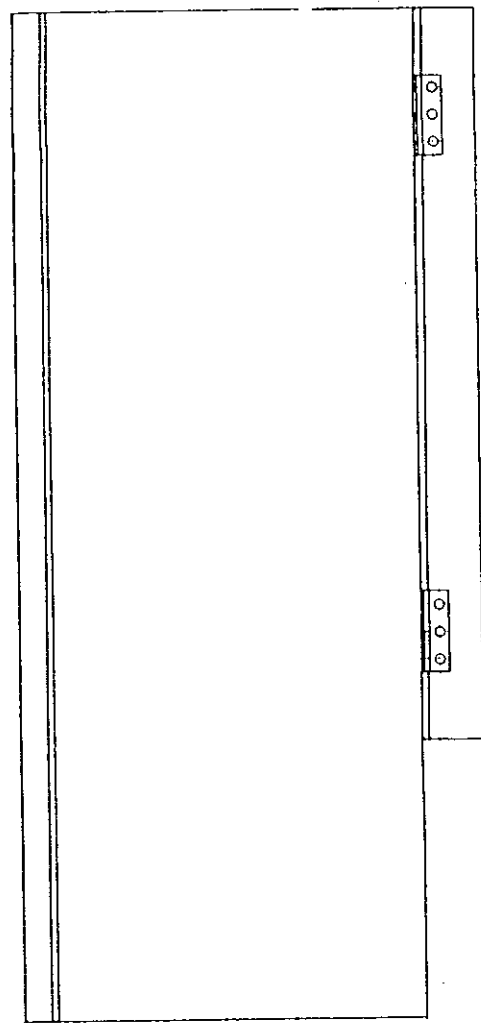

記号	名	記号	名
PL 1	手動	g	手動
2	自動	h	噴霧時間
3	噴霧	i	休止1時間
4	休止1	j	休止2時間
5	休止2	k	乾燥時間
6	乾燥	l	切入
a	噴霧時間	m	手動
b	休止1時間	n	切入
c	休止2時間	o	切入
d	乾燥時間	p	切入
e	噴霧	q	切入
f	自動		

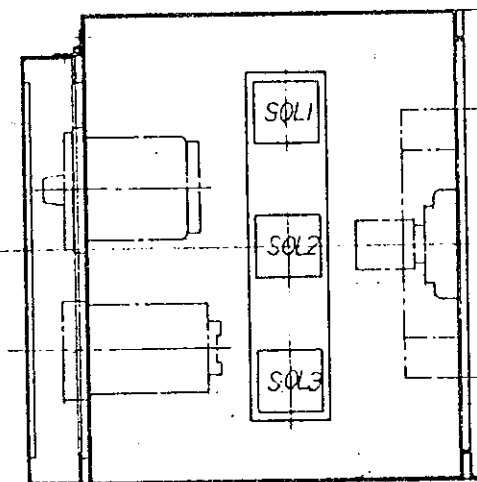
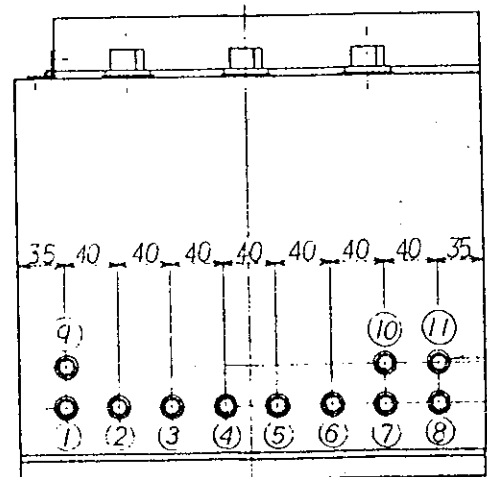

△ 56.4.11 訂正

名称 NAME & TYPE		承認 APP.	
ハイコ-7- HCS-130 手元操作盤		H. Iwizaki	
70イント産業株式会社 FREUND INDUSTRIAL CO.,LTD.		H. Iwizaki	
図番 DWG. No.	80487	検図 CHK.	
年月日 DATE	19 JULY 80	設計 DES.	
尺度 SCALE	1/4	製図 DWN.	
		写図 TRC.	H. Iwizaki

FREUND

番号	品名	数量	材質	備 考
NO.	PART	QUANT.	MAT'L	REMARKS

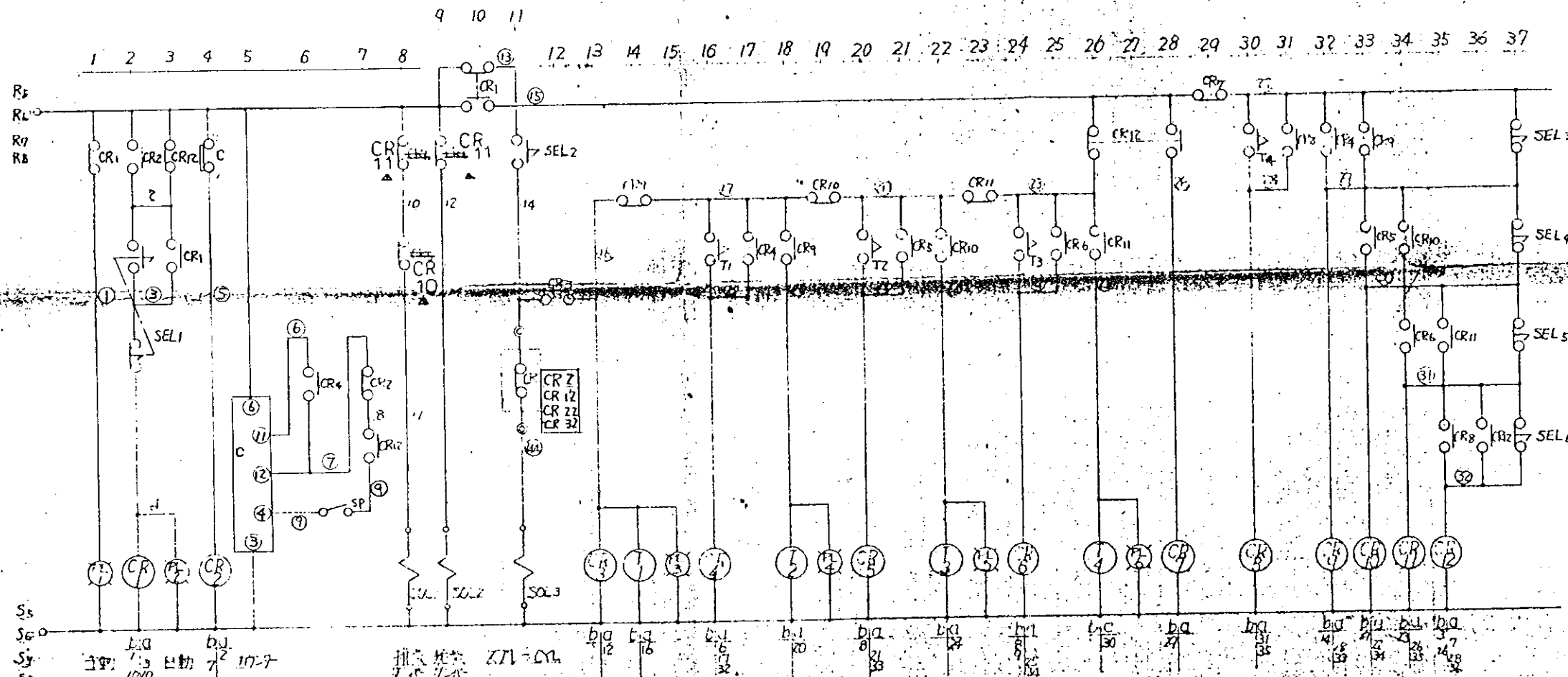

記号	名称	型式	数量	備 考
SEL 1	EL7トスイッチ	ASN 2055	1	和
SEL 2		ASN 310	1	
SEL 3-4		ASN 3010	4	
C	カウチン	H1A2DM	1	立石
T 1	タイマ	NSY-1164M (180SEC)	1	
T 2		NSY-1166G (12MIN)	1	
T 3		NSY-1166G (12MIN)	1	
T 4		NSY-1167E (30MIN)	1	
PL 12	表示灯	SL 37-2211	1	和
PL 3-4		SL 310-4222	1	
CR 1-2	リレー	HP4-AC200V	2	松本
CR 3-4		HP2-AC200V	2	
SOL 1,2	電磁弁	VT4115-02-29	2	塚本
SOL 3		VT315-02-29	1	
CR 4	リレー	G2A-1031G	1	立石

CR 2, 2-1117-9-(1)(6)
 CR 5, 12 (2)(7)
 CR 11, 22 (5)(8)
 CR 32 (9)
 制御回路図

訂正 55.11.26

名称 NAME & TYPE	
カウチン HCS-130 精文制御回路(手元操作器)	
70イント産業株式会社 FREUND INDUSTRIAL CO., LTD.	
図番 DWG. No.	80488 Δ
年月日 DATE	19 JULY 80
尺度 SCALE	
承認	APR H. Shink
検図	CHK
設計	DES
製図	DWN
写図	TRC HOHS S7